

SKÖTSELANVISNINGAR PVC FÖNSTER OCH DÖRRAR

UNDVIK SKADOR ORSAKADE AV KORROSION OCH SKRÄP

- FRÄTANDE MATERIAL, SMUTS OCH FUKT KAN SKADA PRODUKTERNA OCH ORSAKA FAROR
- ANVÄND INTE ÄTTIKSSYRA ELLER SYRAAVGIVANDE TVÄTTMEDEL
- ANVÄND INTE PRODUKTERNA I MILJÖER DÄR LUFTEN INNEHÅLLER AGGRESSIVA ELLER FRÄTANDE KOMPONENTER
- SE TILL ATT ALLA DELAR ÄR FRIA FRÅN SKRÄP OCH SMUTS, SPECIELLT CEMENT- OCH GIPSRESTER
- HÅLL PRODUKTERNA TORRA UNDER LAGRING

RENGÖR PRODUKTERNA FÖRSIKTIGT

- RENGÖR ENDAST MED MJUK TRASA OCH MILDA, UTSPÄDDA PH-NEUTRALA RENGÖRINGSMEDEL
- PRODUKTERNA FÅR INTE UTSÄTTAS FÖR SLIPANDE RENGÖRINGSMEDEL ELLER AGGRESSIVA OCH SURA RENGÖRINGSMEDEL
- LÅT TORKA EFTER RENGÖRINGEN

UNDERHÅLL

- KONTROLLERA ATT ALLA DETALJER ÄR SÄKRA OCH FÖR SLITAGET
- KONTROLLERA ATT GÅNGJÄRNE NS SPRINTAR ÄR LÅSTA. OM INTE TRYCK UPP DEN OCH SE TILL ATT LÅSNINGEN AV SPRINTEN ÄR AKTIV!
- KONTROLLERA ATT DET INTE FINNS LÖSA SKRUVAR ELLER HANDTAG. DRA FAST MED LÄMPLIGT VERKTYG. OBS! DRA INTE SKRUVARNA FÖR HÅRT!
- BYT UT SLITNA, DEFEKTA DETALJER ELLER SKADADE SKRUVAR!
- SMÖRJ ELLER OLJA IN ALLA RÖRLIGA DETALJER OCH ALLA LÅSPUNKTER. ANVÄND ENDAST SYRAFRI, HARTSFRI OLJA ELLER FETT!
- REGELBUNDA KONTROLLER OCH JUSTERINGAR BÖR UTFÖRAS FÖR ATT SÄKERSTÄLLA GOD PRESTANDE OCH LÅNG LIVSLÄNGD

INTERVALL	UNDERHÅLL
MINST 1 GÅNG PER ÅR *	KONTROLLERA ATT ALLA DETALJER SITTER STADIGT FAST OCH KONTROLLERA SLITAGET. DRA ÅT ALLA SKRUVAR VID BEHOV. ALLA SLITNA DETALJER BÖR BYTAS UT. KONTAKTA DIN FÖRSÄLJARE
	SMÖRJ ALLA RÖRLIGA OCH LÅSNINGAR. KONTROLLERA FUNKTIONERNA

* VAR 6:E MÅNAD FÖR SKOLOR OCH HOTELL

- ANVÄND FETTSPRAY PÅ ALLA RÖRLIGA DELAR OCH BESLAG
- RÖR PÅ ALLA DELAR PCH KONTROLLERA ATT FETTET ÄR APPLICERAT PÅ ALLA RÖRLIGA YTOR. TORKA AV ALL ÖVERFLÖDIG OLJA OCH FETT. SMÖRJ SPANJOLETTERNAS KONTAKTYTOR MED ETT FAST FETT (KONSISTENSKLASS 2 ENLIGT DIN 51818)

UNDERHÅLL, RENGÖRING OCH YTSKYDD

- TA BORT ALLA EVENTUELLA FLÄCKAR ELLER SPILL OMEDELBART EFTERSOM DE KAN ORSAKA FÖRSÄMRAD FUNKTION OCH SKADA PRODUKTENS YTA
- ANVÄND ENDAST MILDA, PH-NEUTRALA, UTSPÄDDA RENGÖRINGSMEDEL
- ANVÄND ALDRIG VASSA FÖREMÅL, SLIPMEDEL ELLER AGGRESSIVA RENGÖRINGSMEDEL (SÅSOM ÄTTIKA ELLER SURA RENGÖRINGSMEDEL)
- SE TILL ATT VATTEN INTE RINNER IN KARMEN VID RENGÖRING
- TORKA NOGGRANT EFTER RENGÖRING OCH OLJA IN YTAN MED EN OLJEIMPREGNERAD TRASA. ANVÄN INTE SURA ELLER HARTSHALTIGA OLJOR
- KONTROLLERA ATT TÄTNINGARNA ÄR TORRA OCH RENA OCH OSKADADE. GNID IN TÄTNINGARNA MED SILIKON 2 GGR / ÅR. SKADADE TÄTNINGAR MÅSTE BYTAS UT
- KONTROLLERA OCKSÅ DRÄNERINGARNA I KARMENS NEDRE DEL. BLÅS RENT MED TRYCKLUFT VID BEHOV
- TORKA ELLER BORSTA AV ALLA YTOR MED EN LÖSNING AV MILT DISKMEDEL. ANVÄND INTE SKURMEDEL ELLER THINNER ELLER ANDRA LÖSNINGSMEDEL. MEDEL MED NITRO, BENSI ELLER LIKNANDE SKA UNDVIKAS. FÖR ENVIS SMUTS ANVÄND ALLTID SPECIELLA RENGÖRINGMEDEL, KONTAKTA DIN LEVERANTÖR
- KONTROLLERA ATT HANDTAGEN RÖR SIG FRITT OCH SMIDIGT. OM DE ÄR TRÖGA, ANVÄND FÖRSIKTIGT REKOMMENDERAT SMÖRJMEDEL PÅ ALLA SPONJOLETTER OCH LÅSYTOR.

VERKTYG

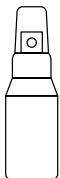

1.



2.



3.



4.

INSIDE OPENING WINDOWS

Check that all fittings () are secure and check for wear.

- Check that the top hinge pin (x) is pushed in up to the stop. If it is not, slide it up to the stop manually.
- Use a grease spray on the movable parts in the window sash and spray into all openings in the fittings. Then move the fittings into position several times until the grease is distributed. Wipe off any excess oil or grease.
- Grease the striker plates in the window frame using a firmer grease (consistency class 2 in accordance with DIN 51818) in the places where the locking cam engages with the striker plate.

Tilt Before Turn (TBT) windows. Visible /Invisible hinges.

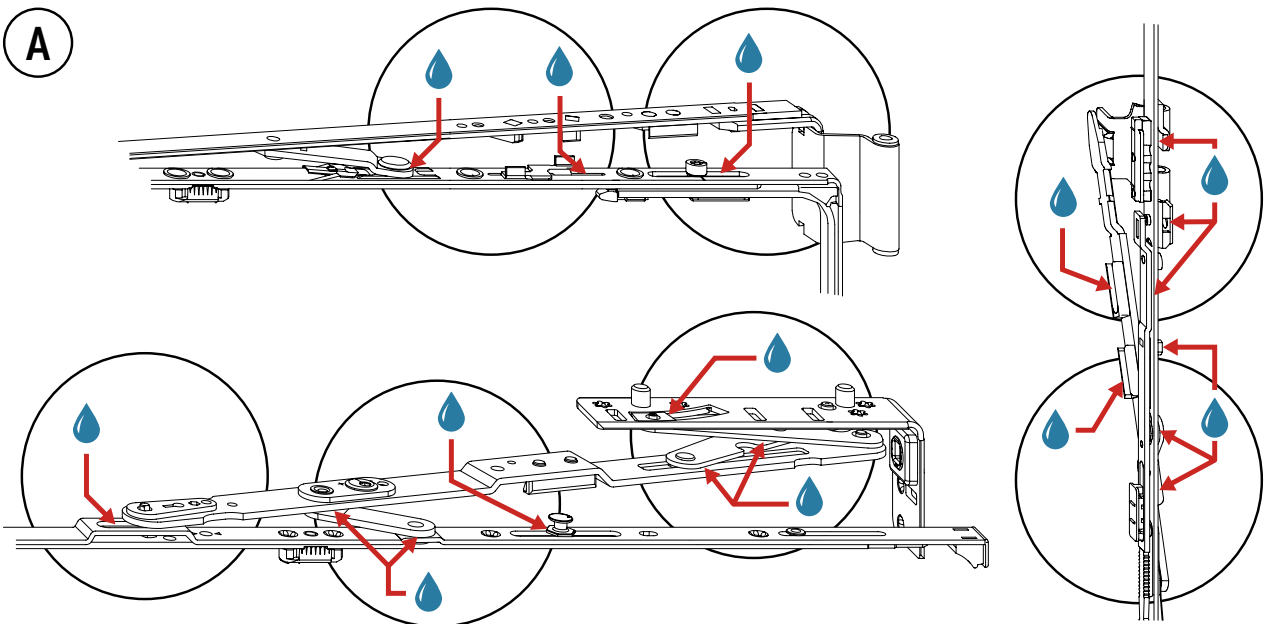
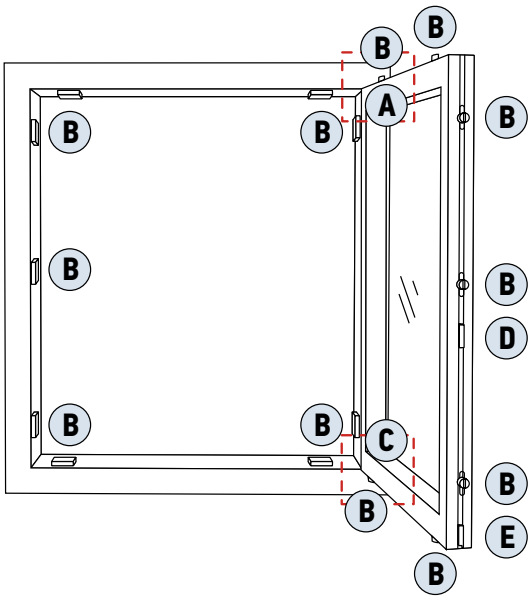

B

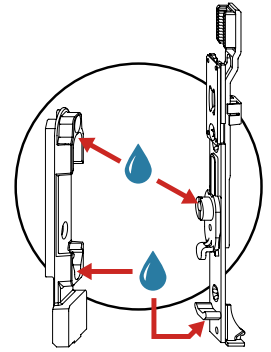
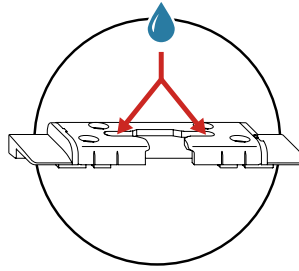
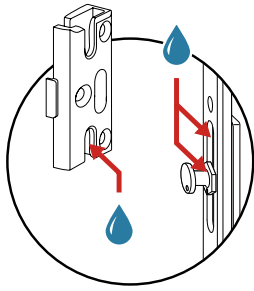
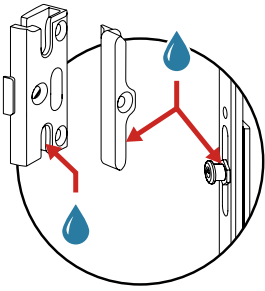

C

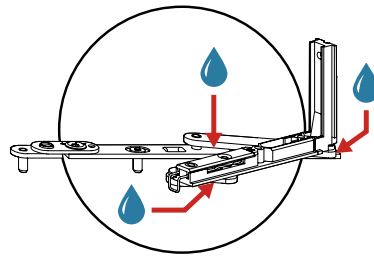
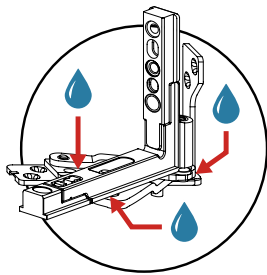
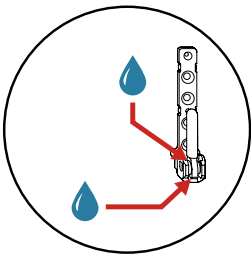

D

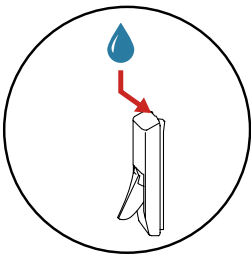

E

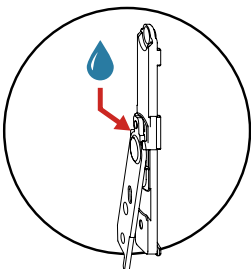

Kipp windows

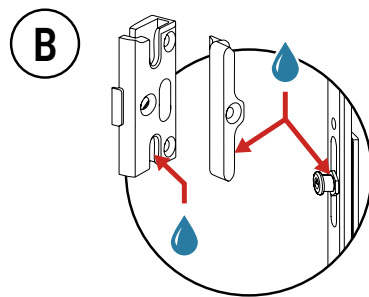
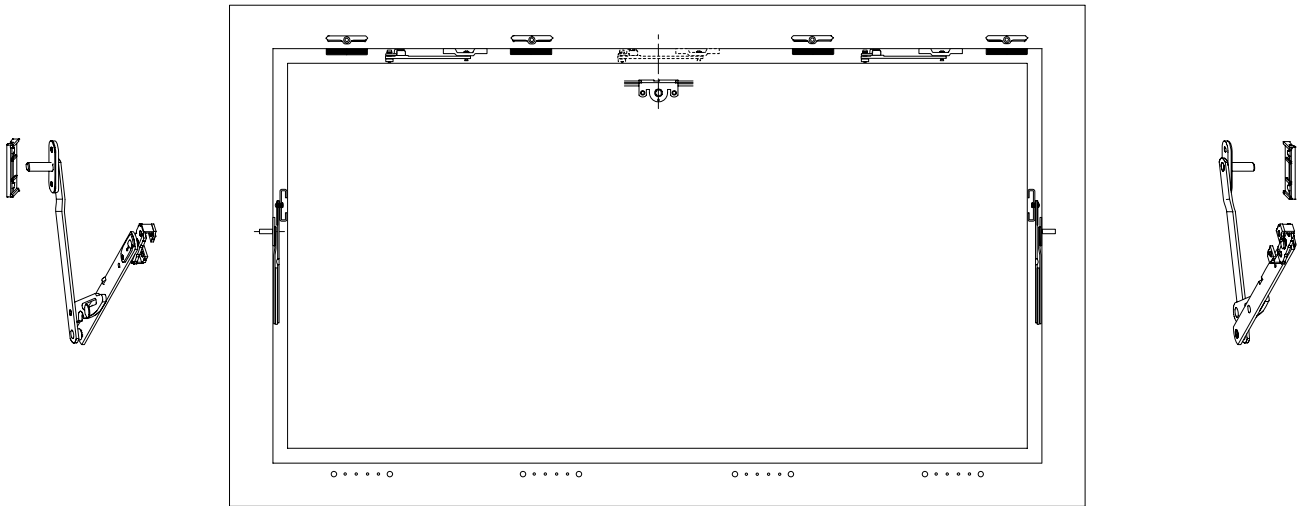
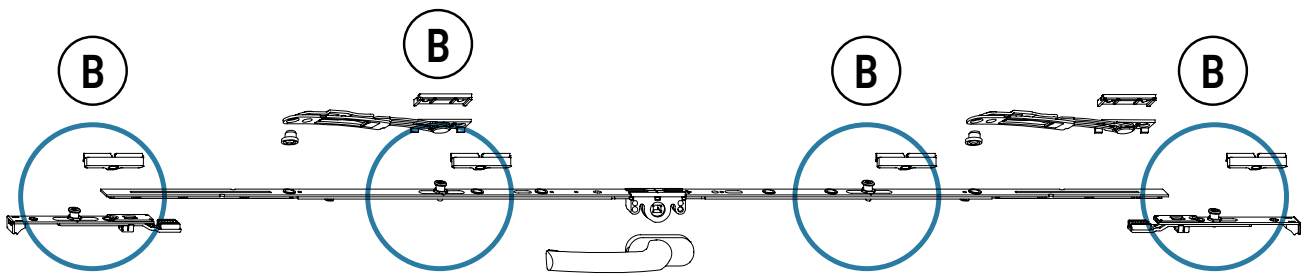

OUTSIDE OPENING WINDOWS.

ELEGANT Top-Swing window. Top-Tech hinges.

STEP 1 Open the window into the cleaning position.

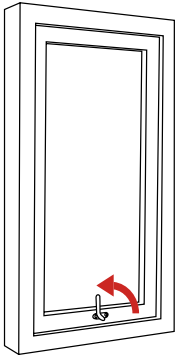

1. Turn the handle into the OPEN position.

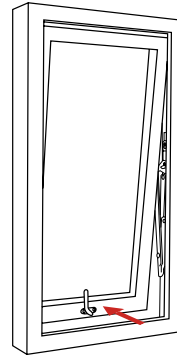

2. Push the sash outwards till the restrictor stops the sash.

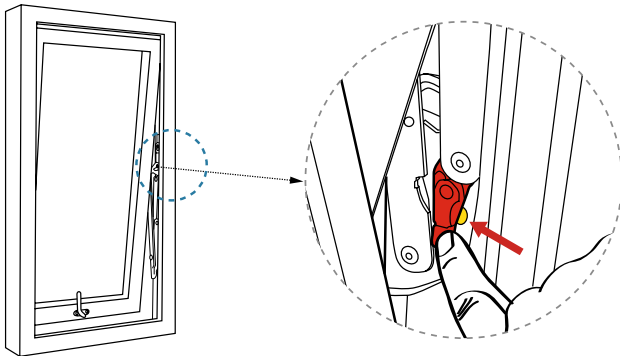

3. Push safety restrictor lock away from you (located in side of the frame), gently push window sash out.

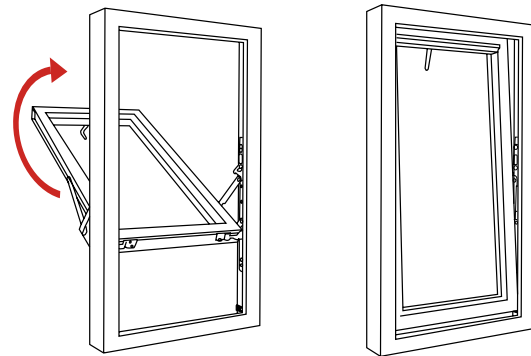

4. Continue opening the sash out until fully reversed and locks securely in cleaning position.

STEP 2 Carefully apply recommended lubricant to the safety restrictor hinges. Move sash up and down to distribute evenly in the mechanism.

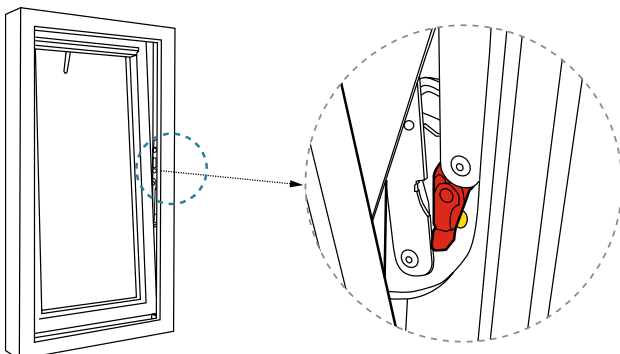

STEP 3 Carefully apply recommended lubricant into rail. Turn sash fully to ensure an even distribution of lubricant (view from outside).

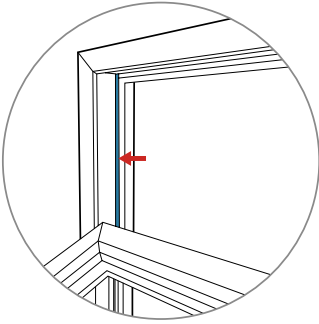

STEP 4 Lubricate all cams/tongues and strikers on the sash sides as indicated on the drawing.

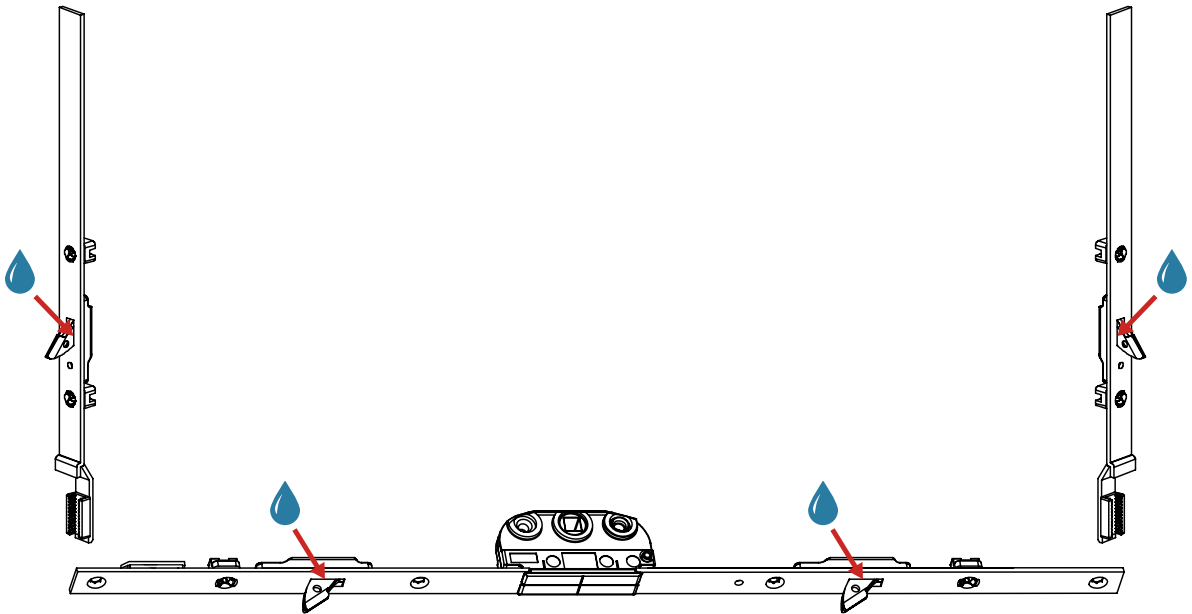

ALTER Top-Swing window. Aura hinges

STEP 1 Open the window into the cleaning position.

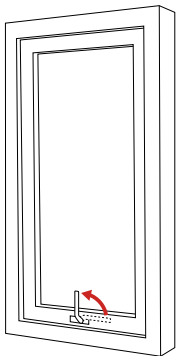

1. Turn the handle into the OPEN position.

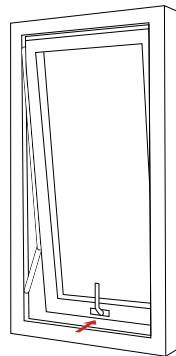

2. Push the sash outwards till the restrictor stops the sash.

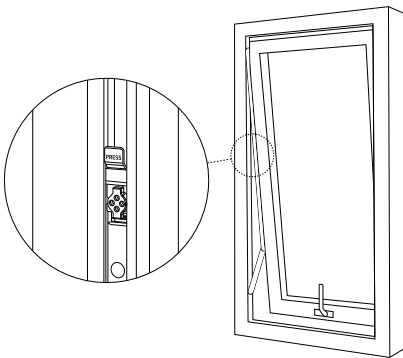

3. To release the restrictor, simply press and hold the release mechanism where it says "PRESS" while moving the sash. The release mechanism is located on the left side of the window (from the inside).

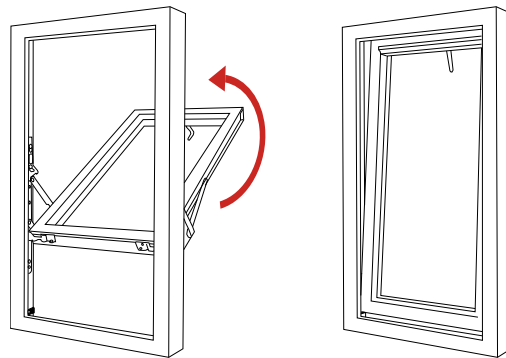

4. By pressing and holding opening restrictor continue opening the sash out until fully reversed and locks securely in cleaning position.

STEP 2 Carefully apply recommended lubricant into rail. Turn sash fully to ensure an even distribution of lubricant (view from outside).

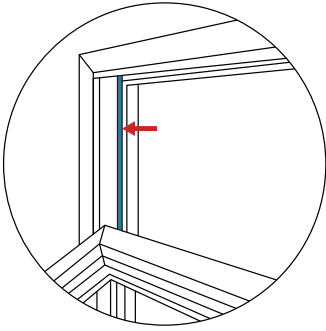

STEP 3 Lubricate all cams/tongues and strikers on the sash sides as indicated on the drawing.

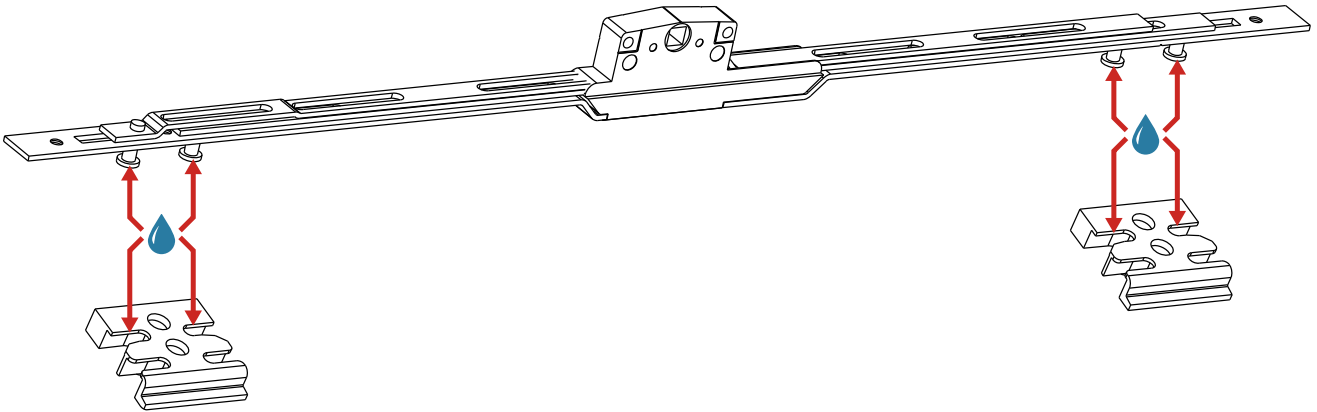

Side hung/Top hung windows

Lubricate all cams/tongues and strikers on the sash sides as indicated on the drawing at least once a year with acid-free grease. Well lubricated tongues and strikers minimize wear and tear, and ease operation.

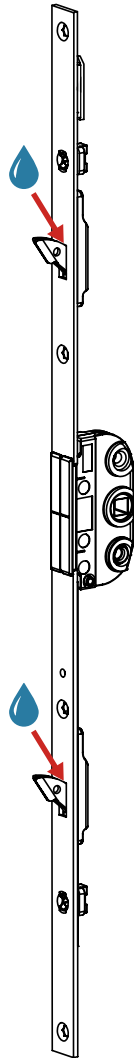

Side hung

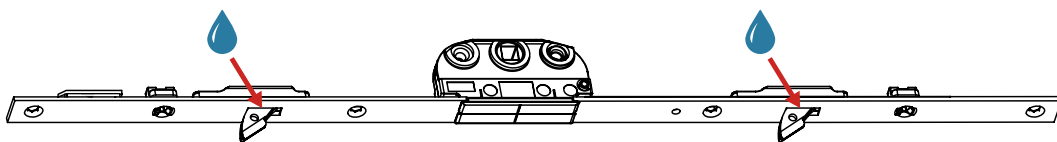

Top hung

For additional information check installation instructions:
<https://ventawindows.com/support/installations/#doc-windows>



VENTA WINDOWS
www.ventawindows.com
info@ventawindows.com